

# Gebbruiksaanwijzing Mundo Large Instant

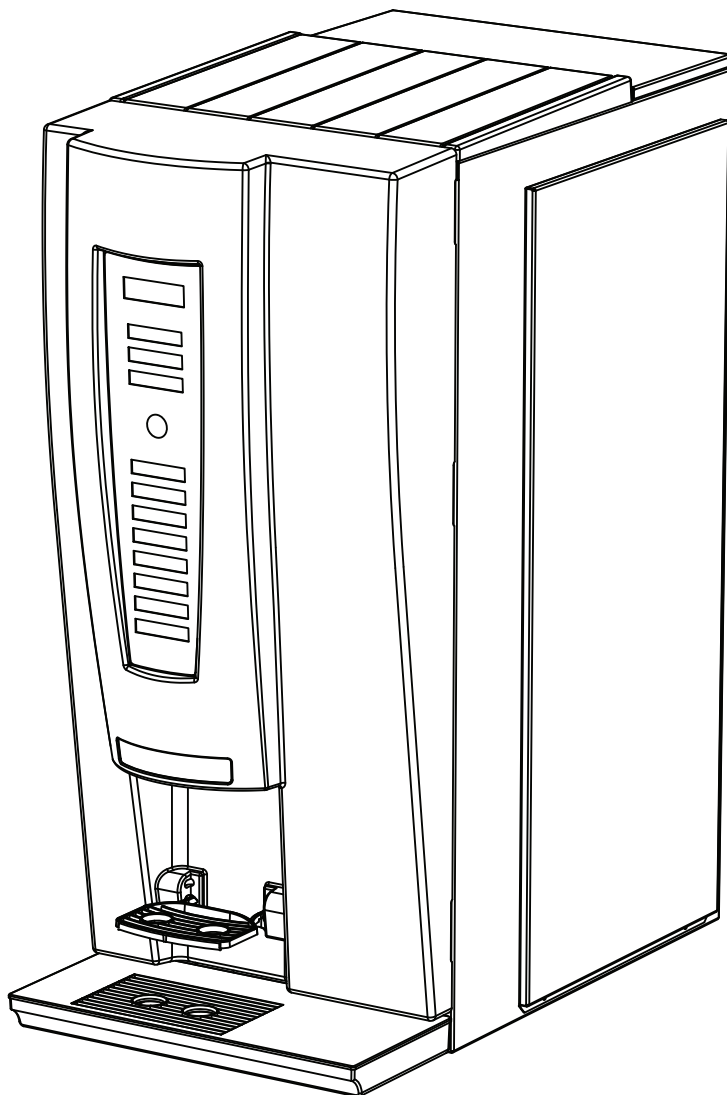



## Gebruiksaanwijzing Mundo Large Instant

Fabrikant: ETNA Coffee Equipment b.v.  
P.O. Box 146  
7000 AC Doetinchem  
The Netherlands

Leverancier:

© ETNA Coffee Equipment b.v.

Articlecode: 000870462000  
Status: Publish  
Revision: 1

## INHOUD

<b>1</b>	<b>INLEIDING</b>	<b>5</b>
1.1	Deze handleiding	5
1.2	Veiligheidsvoorschriften - gebruik	5
1.3	Pictogrammen en veiligheidssymbolen op de machine	6
1.4	Pictogrammen en veiligheidssymbolen in de handleiding	7
1.5	Conventies en bepalingen	7
1.6	Service en technische ondersteuning	7
1.7	Machine-identificatie buitenzijde van de machine	8
1.8	Machine-identificatie binnenzijde van de machine	9
1.9	Gebruikte machine's en het milieu	9
1.10	Algemene veiligheidsvoorschriften en beperkingen	10
1.10.1	Bedienings- en reinigingsinstructies	10
1.10.2	Iconen, symbolen en instructies	10
1.10.3	Gebruikers	10
1.10.4	Technical specificaties	11
1.10.5	Wijzigingen	11
1.10.6	Voorgenomen gebruik	11
1.11	Beschikbare documentatie	11
<b>2</b>	<b>OMSCHRIJVING MACHINE</b>	<b>12</b>
2.1	Algemene omschrijving	12
2.2	Belangrijkste componenten	12
2.2.1	Vooraanzicht	12
2.2.2	Binnenaanzicht	13
2.3	Container lay-out	14
2.4	Werkingsprincipe	15
2.5	Watersaansluiting	15
2.6	Aan- of uitzetten machine	16
2.7	Bediening van de machine	16
2.7.1	Consumptie kiezen	16
2.7.2	Sterkteregeling (indien van toepassing)	17
2.7.3	Kannenfunctie (indien van toepassing)	18
2.7.4	Betaalde consumpties	19
2.7.5	Energie spaarstand	19
<b>3</b>	<b>GEBRUIK</b>	<b>20</b>
3.1	Containers vullen	20
3.1.1	Ingrediëntcontainers vullen in de machine	20
<b>4</b>	<b>ONDERHOUD EN REINIGING</b>	<b>21</b>
4.1	Veiligheidsvoorschriften - onderhoud en reiniging	21
4.2	Bederfelijke ingrediënten	22
4.3	Servicepaneel	22
4.4	Onderhoud	22

<b>4.5</b>	<b>Dagelijks onderhoud</b> .....	<b>23</b>
4.5.1	Ingrediëntencontainers controleren .....	23
4.5.2	Lekbak reinigen .....	23
4.5.3	Spoelen van de mixers .....	24
4.5.4	Buitenkant reinigen .....	24
<b>4.6</b>	<b>Wekelijks onderhoud</b> .....	<b>24</b>
4.6.1	Mixerdelen en afzuigkamer reinigen .....	25
<b>4.7</b>	<b>Overzicht onderhoud (stickers)</b> .....	<b>27</b>
<b>5</b>	<b>PROBLEMEN OPLOSSEN</b> .....	<b>28</b>
<b>5.1</b>	<b>Gebruikerspaneel en bedieningspaneel</b> .....	<b>28</b>
5.1.1	Foutmeldingen .....	28
5.1.2	Bedieningspaneel in programmeermodus .....	29
5.1.3	Gebruikersmenu (Operator) .....	30
<b>6</b>	<b>TECHNISCHE SPECIFICATIES</b> .....	<b>31</b>
<b>6.1</b>	<b>Elektrisch systeem</b> .....	<b>31</b>
<b>6.2</b>	<b>Watersysteem</b> .....	<b>31</b>
<b>6.3</b>	<b>Geluidsniveau</b> .....	<b>31</b>
<b>6.4</b>	<b>Omgevingscondities</b> .....	<b>31</b>
<b>6.5</b>	<b>Afmetingen en gewicht</b> .....	<b>32</b>

## 1 INLEIDING

### 1.1 Deze handleiding

Gefeliciteerd met de aankoop van uw Mundo Large Instant. Deze machine is met hoogstaande technologieën ontwikkeld en geproduceerd.

Deze handleiding is bedoeld voor bevoegde en getrainde gebruikers, zij vinden hier alle informatie die nodig is om de machine veilig te kunnen bedienen, periodiek onderhoud en reinigingstaken uit te voeren. Lees voor het hanteren van deze machine de handleiding goed door.



Figuur 1-1



Zorg dat de gebruikershandleiding bij de machine aanwezig is, zodat alle handelingen op de juiste wijze worden uitgevoerd.

### 1.2 Veiligheidsvoorschriften - gebruik

- Inspecteer de machine voordat u het gebruikt en controleer het op eventuele beschadigingen en defecten. Neem contact op met uw leverancier bij eventuele beschadiging van de machine.
- Bij een beschadigd netsnoer dient deze vervangen te worden door een nieuw netsnoer. Neem contact op met uw leverancier voor vervanging.
- Houdt alle verpakkingsmaterialen buiten bereik van kinderen.
- Plaats het toestel in de horizontale stand.
- Plaats het toestel op een locatie waar toezicht is van opgeleid personeel.
- De machine is niet geschikt voor gebruik buitenshuis.
- Het toestel mag niet gebruikt worden door personen (inclusief kinderen) met een fysieke, mentale of emotionele beperking, of met onvoldoende kennis en ervaring om het toestel zonder toezicht of instructies te bedienen, totdat zij hiervoor door iemand die verantwoordelijk is voor hun veiligheid zijn goedgekeurd.
- Er moet toezicht gehouden worden op kinderen om te zorgen dat zij niet met het toestel spelen.
- Bescherm de machine tegen water en of vocht.
- Reinig de machine niet onder hoge druk met water.
- De machine niet installeren in een gebied waar een waterstraal kan worden gebruikt.
- Voorkom dat de bedieningspanelen vuil of vet worden, reinig deze regelmatig.
- Gebruik het toestel alleen als de boven kleppen zijn gesloten en alle platen zijn gemonteerd.
- Gebruik nooit een scherp voorwerp om de machine te bedienen.
- Gebruik alleen de kopjes en kannen van het juiste formaat, informatie kunt u vinden bij uw dealer.
- Zorg dat de (geaarde) wandcontactdoos en het wateraansluitpunt tijdens het gebruik bereikbaar blijven. In geval van nood kunt u dan het netsnoer snel loskoppelen en de kraan meteen dicht draaien.

- Als het toestel gedurende lange tijd niet wordt gebruikt: verwijder de houders, ontsmet de leidingen, reinig het toestel met de hand, reinig en ontsmet de mengonderdelen grondig, maak de boiler leeg, koppel de watertoevoer en het netsnoer los. Er mag geen water in het toestel of zijn onderdelen zitten.
- Als u het toestel na een lange periode van stilstand weer wilt gebruiken, dient u de mengonderdelen en de bereidingsgroep (indien aanwezig) grondig te reinigen. Plaats de mengonderdelen weer terug, voer het reinigingsprogramma minstens drie keer uit en vul alle houders voor u het toestel gebruikt.



De dranken die door dit toestel worden geleverd zijn zeer heet en kunnen brandwonden veroorzaken.



Trek het netsnoer uit de wandcontactdoos in geval van gevaar. Trek het netsnoer niet aan de kabel uit de wandcontactdoos.



Het niet opvolgen van de bovengenoemde instructies kan de veiligheid van het gebruik van de machine benadelen.

### 1.3 Pictogrammen en veiligheidssymbolen op de machine

Op de Mundo Large Instant worden de volgende pictogrammen gebruikt:

- GEVAAR: elektriciteit
- GEVAAR: Kans op beknelling



Figuur 1-2



Figuur 1-3

## 1.4 Pictogrammen en veiligheidssymbolen in de handleiding

In de handleiding worden de volgende pictogrammen gebruikt:



Algemene waarschuwing. De machine kan beschadigd raken of persoonlijk letsel veroorzaken.



Gevaar voor elektriciteit.



Verbrandingsgevaar.



Opmerkingen, suggesties en advies.

## 1.5 Conventies en bepalingen

Door het gehele document wordt er verwezen naar "links", "rechts", "voorzijde" en "achterzijde" van de machine. Als er een onderdeel van de machine of een specifiek gedeelte van de machine benoemd wordt, wordt dit vanuit het gezichtspunt van de gebruiker, in de richting van het bedieningspaneel, beschreven.

## 1.6 Service en technische ondersteuning

Neem contact op met uw dealer voor meer informatie over de desbetreffende instellingen, onderhoud en/of reparaties die niet in deze handleiding worden beschreven. Uw dealer helpt u graag.

Zorg ervoor dat u de volgende gegevens bij de hand hebt als u contact opneemt met uw dealer:

- modelnummer
- serienummer

## 1.7 Machine-identificatie buitenzijde van de machine

1. Modelnummer
2. Voltage
3. Frequentie
4. Opgenomen vermogen
5. Serienummer
6. Waterdruk
7. Machine Configuratie Code: M.C.C. (alleen Mundo)

Het machine-identificatieplaatje bevindt zich aan de achterzijde van de machine.

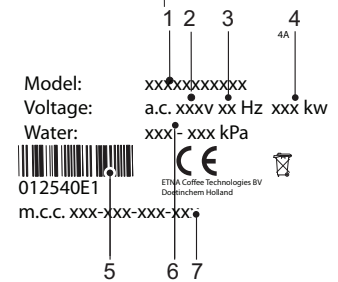
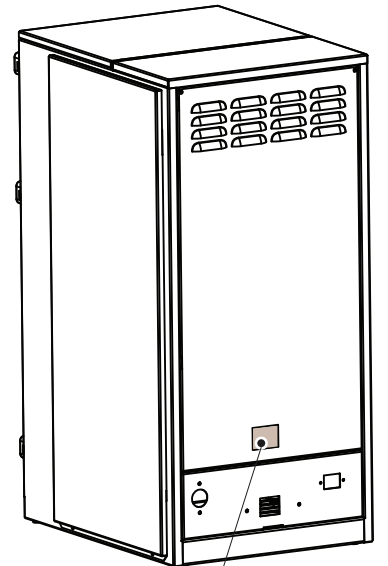

Figuur 1-4



## 1.8 Machine-identificatie binnenzijde van de machine

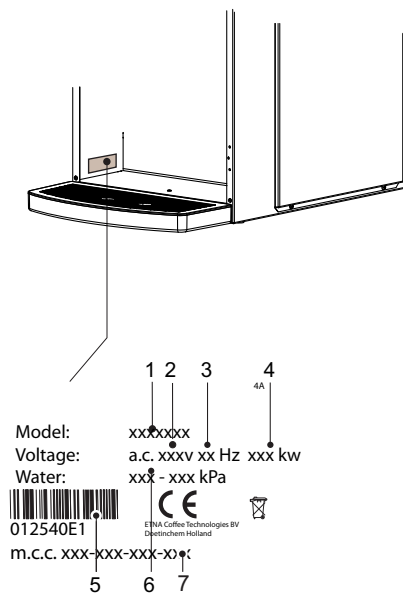

Figuur 1-5

1. Modelnummer
2. Voltage
3. Frequentie
4. Opgenomen vermogen
5. Serienummer
6. Waterdruk
7. Machine Configuratie Code: M.C.C. (alleen Mundo)

Het machine-identificatieplaatje bevindt zich aan de binnenkant van de linker frameplaat.

## 1.9 Gebruikte machine's en het milieu



Raadpleeg bij uw lokale overheid op welke manieren u het gebruikte materiaal op een veilige en milieuvriendelijke wijze kunt recycleren.



Raadpleeg bij uw lokale overheid op welke manieren u het gebruikte materiaal op een veilige en milieuvriendelijke wijze kunt verwijderen.

## 1.10 Algemene veiligheidsvoorschriften en beperkingen

De fabrikant accepteert geen aansprakelijkheid voor schade veroorzaakt door het niet (strikt) opvolgen van de veiligheidsvoorschriften of door onzorgvuldigheid tijdens het gebruik, het reinigen en het plegen van onderhoud van de machine en de daarbij behorende accessoires.

Afhankelijk van de omstandigheden of gebruikte accessoires zijn er mogelijk extra veiligheidsvoorschriften van kracht. Neem direct contact op met uw dealer als u tijdens het gebruik van de machine op een mogelijk gevaar stuit.



Iedere gebruiker van de machine dient te allen tijde de veiligheidsvoorschriften en richtlijnen op te volgen.

### 1.10.1 Bedienings- en reinigingsinstructies

- Iedere persoon die de machine reinigt, dient vertrouwd te zijn met de bedienings- en reinigingsinstructies en deze op te volgen. De eigenaar dient ervoor te zorgen dat diens personeel van de bedienings- en reinigingsinstructies in de gebruikershandleiding op de hoogte is en ervoor te zorgen dat deze regels en instructies worden nageleefd.
- Voer de handelingen nooit in een andere volgorde uit.
- Bewaar de gebruikershandleiding in de buurt van de machine.

### 1.10.2 Iconen, symbolen en instructies

De iconen, symbolen en instructies bijgevoegd bij de machine zijn onderdeel van de veiligheidsmaatregelen. Daarom mogen ze niet bedekt of verwijderd worden en moeten ze binnen handbereik en goed leesbaar zijn gedurende de gehele levensduur van de machine.

- Indien iconen, symbolen of instructies onleesbaar zijn, neem direct contact op met uw leverancier om dit te verhelpen.

### 1.10.3 Gebruikers

De dagelijkse, wekelijkse en maandelijkse onderhoud- en schoonmaakwerkzaamheden, zijn exclusief voorbehouden aan getrainde gebruikers die geïnstrueerd zijn door de installateur of eigenaar van de machine. Zij zijn bekend met de hygiëne regels en gevaren die op kunnen treden tijdens deze handelingen en bij het openen van de machine.

De machine kan worden gebruikt door kinderen van 8 jaar en ouder en personen met een beperkte mobiliteit, fysiek, sensorisch of mentaal vermogen of een gebrek aan ervaring en kennis als zij toezicht of instructies hebben bij het veilig gebruik van de machine en de gevaren begrijpen.

Kinderen mogen niet met de machine spelen.

Onderhoud- en schoonmaakwerkzaamheden mogen niet door kinderen worden uitgevoerd tenzij ze ouder zijn dan 8 jaar en onder toezicht staan.

## 1.10.4 Technical specificaties

- De technische specificaties van de machine en bijbehorende accessoires of onderdelen mogen niet worden aangepast.

## 1.10.5 Wijzigingen

- Er mogen geen wijzigingen aan de machine en daarbij behorende accessoires of onderdelen worden aangebracht.

## 1.10.6 Voorgenomen gebruik

Het voorgenomen gebruik<sup>1</sup> van de machine is exclusief ontworpen voor uitgifte van alle dranken zoals genoemd op het gebruikerspaneel. Andere doeleinden voor het gebruik van de machine zijn niet in overeenstemming met de voorwaarden. De fabrikant accepteert geen verantwoordelijkheid voor schade of verwondingen die hieruit voortkomen.

De machine is in overeenstemming met de huidige standaarden en richtlijnen.

- Gebruik de machine alleen in perfecte technische staat, gecombineerd met de bovengenoemde doeleinden.

## 1.11 Beschikbare documentatie

De volgende documentatie is beschikbaar voor deze machine:

- Gebruikershandleiding
- Technische handleiding (alleen ETNA dealers)
- Onderdelenboek (alleen ETNA dealers)

---

1. "Voorgenomen gebruik" zoals bedoeld in EN-ISO 12100:2010 is de toepassing waarvoor dit technische product is gemaakt, zoals gespecificeerd door de fabrikant - inclusief zijn verwijzingen in de verkoop brochures. In geval van twijfel kan het gebruik worden afgeleid van de constructie, model, en functies van het technische product bij aangenomen normaal gebruik. Gebruik van het product binnen de grenzen van het voorgenomen gebruik houdt ook in het navolgen van de instructies in de handleiding.

## 2 OMSCHRIJVING MACHINE

### 2.1 Algemene omschrijving

Deze machine kan verschillende warme dranken bereiden.

De dranken worden uitgegeven in de daarvoor bestemde bekers die op de bekerstandaard van de machine moeten worden geplaatst. De bekers moeten handmatig op de bekerstandaard worden geplaatst.

Het display van de machine geeft aan dat:

- er een drank geselecteerd kan worden.
- er een drank bereid wordt.
- er een fout is opgetreden.
- de machine een functie uitvoert.

### 2.2 Belangrijkste componenten

#### 2.2.1 Vooraanzicht

1. Display
2. Bedieningspaneel
3. Uitgifte warme dranken
4. Bekerstandaard
5. Lekbak

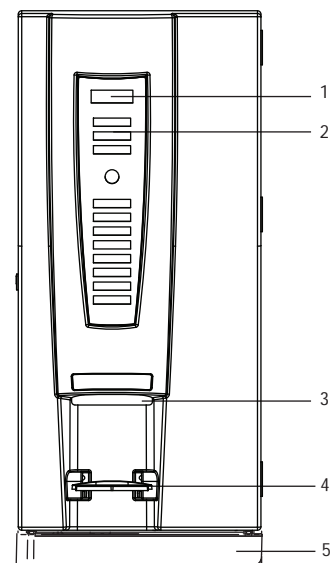

Figuur 2-1

## 2.2.2 Binnenaanzicht

1. Ingrediëntcontainers
2. Uitgiftetuit
3. Mixerdelen
4. Uitgiftehouder
5. Deurdetectieschakelaar

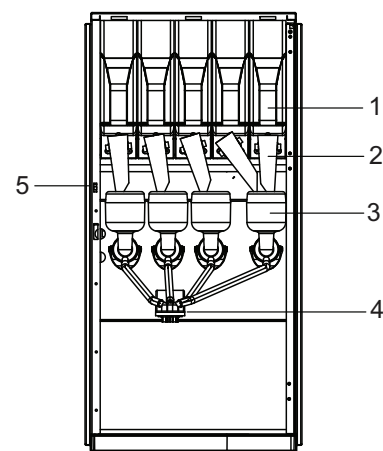

Figuur 2-2

## 2.3 Container lay-out

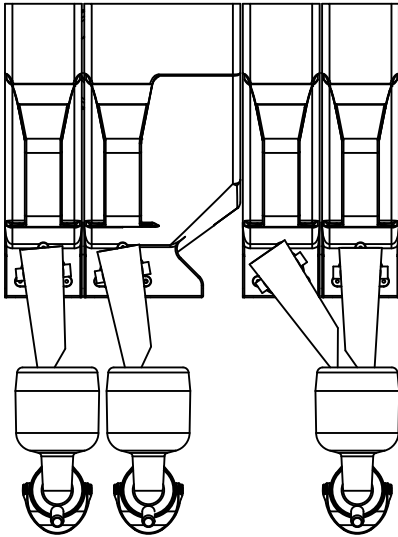

I43

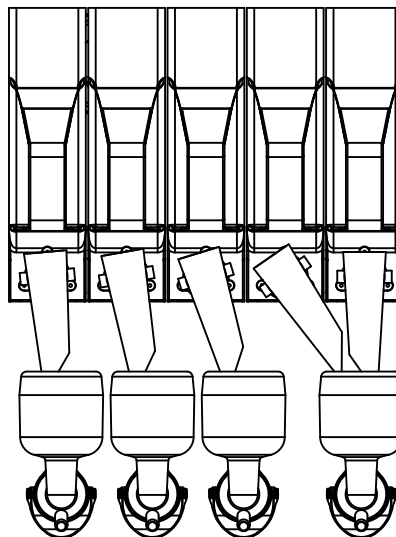

I54

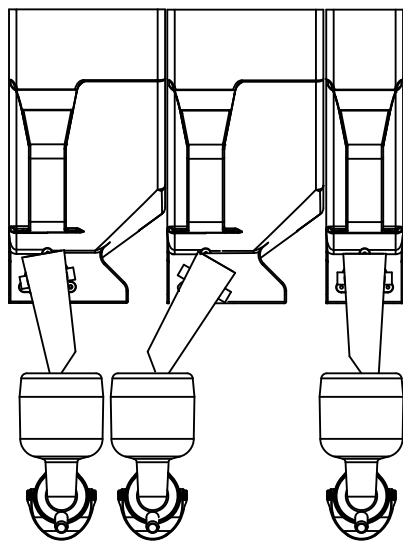

I33

Figuur 2-3

De verschillende types worden met de volgende containers uitgerust.

Machine	Instant container
I 43	3x 2,3 L 1x 4,8 L
I 54	5x 2,3 L

Machine	Instant container
I 33	2x 4,8 L 1x 2,3 L

## 2.4 Werkingsprincipe

Nadat u uw keuze heeft gemaakt, mengt de machine de ingrediënten uit de containers met water en vindt de uitgifte plaats.

- Het water wordt geleverd via de boiler (opgewarmd).
- De instant producten of het vloeibare concentraat worden vanuit de containers in de mixer gedoseerd en/of de gemalen koffie wordt vanuit de bonenmaler in de zetgroep gedoseerd.
- Het water en de ingrediënten worden in de mixer gemengd of door de zetgroep geperst.
- Uitgifte vindt plaats via de uitgiftepijp en wordt gedoseerd in de op de bekerstandaard geplaatste beker.

## 2.5 Wateraansluiting

De machine zal aangesloten moeten worden met een waterslang op de kraan met de juiste schroefdraad (3/4 inch BSP) en de kraan zal geopend moeten zijn. Controleer regelmatig op lekkages en voorkom beschadigingen aan de waterslang.

Gebruik alleen waterslangen die voldoen aan de EN 61770. Oude waterslangen mogen niet opnieuw gebruikt worden.

Sluit de machine aan op de waterleiding overeenkomstig lokale regelgeving.

## 2.6 Aan- of uitzetten machine

- I ingedrukt = Aan (schakelaar licht op)

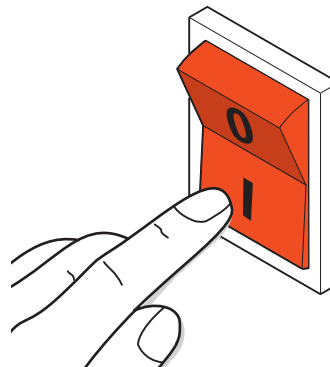

Figuur 2-4

- 0 ingedrukt = Uit

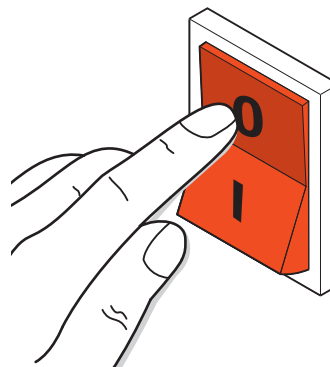

Figuur 2-5

## 2.7 Bediening van de machine

### 2.7.1 Consumptie kiezen

Alle uit te voeren handelingen voor het verkrijgen van een consumptie worden samengevat in tabel 2-1.

Tabel 2-1 De handelingen voor het verkrijgen van een consumptie

	<b>U wilt een consumptie</b>
1.	Plaats uw beker of kop op de bekerstandaard
2.	Selecteer een consumptie op het gebruikerspaneel
3.	Uw consumptie wordt bereid



## 2.7.2 Sterkteregeling (indien van toepassing)

Alle uit te voeren handelingen voor het verkrijgen van een consumptie met aangepaste sterkte worden samengevat in tabel 2-2.

Voor toevoegingen zoals melk of suiker kunnen dezelfde handelingen aangehouden worden (indien aanwezig).

Tabel 2-2 De handelingen voor drank sterkte

<b>U wilt de sterkte van de drank regelen</b>	
1.	Plaats uw beker of kop op de bekerstandaard
2.	Selecteer een consumptie op het gebruikerspaneel
3.	Door nogmaals de gekozen consumptie te selecteren kan de sterkte worden gewijzigd (bij een Smart Touch machine zal een apart scherm worden weergegeven)
4.	Als de gewenste sterkte is geselecteerd kunt u de drank starten en zal uw consumptie worden bereid

## 2.7.3 Kannenfunctie (indien van toepassing)

Met de kannenfunctie kunt u in één keer meerdere koppen kiezen. De procedure voor het kiezen van meerdere koppen wordt samengevat in tabel 2-3.

Tabel 2-3 De handelingen voor de kannenfunctie

	<b>Kannenfunctie (optie niet aanwezig op Smart Touch machine)</b>	<b>Vaste kan (optie niet aanwezig op Smart Touch en Mundo machines)</b>	<b>Smart Touch</b>
1.	Plaats uw kan onder de uitgiftetuit	Plaats uw kan onder de uitgiftetuit	Plaats uw kan onder de uitgiftetuit
2.	Selecteer <b>Kan</b> en herhaal het selecteren van <b>Kan</b> tot het gewenste aantal koppen is bereikt	Selecteer <b>Kan</b>	Selecteer de gewenste consumptie op het gebruikerspaneel
3.	Selecteer de gewenste consumptie op het gebruikerspaneel	Selecteer de gewenste consumptie op het gebruikerspaneel	Selecteer het aantal gewenste koppen
4.	Selecteert <b>Start</b> en uw consumptie met de geselecteerde herhaling worden bereid	Selecteer <b>Start</b> en uw consumptie zal met een vast aantal herhaling worden bereid (vraag uw dealer voor het aanpassen van het aantal)	Selecteert <b>Start</b> en uw consumptie met de geselecteerde herhaling worden bereid



Als de bekensensor ingeschakeld is en de kan wordt verwijderd zal de consumptie worden afgemaakt maar elke volgende herhaling(en) zal worden afgebroken.

## 2.7.4 Betaalde consumpties

De standaarduitvoering van de machine heeft geen betalingsmechanisme, optioneel is het mogelijk de machine van een betalingsmechanisme te voorzien (voor de installatie-instructies verwijzen we naar de gebruiksaanwijzing, die bij het betalingsmechanisme meegeleverd wordt).

Machines die zijn voorzien van een betalingssysteem kunnen betaalde en gratis consumpties uitgeven. Wanneer er moet worden betaald voor een consumptie wordt er in het display de prijs voor de geselecteerde consumptie en het beschikbare krediet getoond.

Bij voldoende krediet zal de gekozen consumptie worden bereid.

## 2.7.5 Energie spaarstand

Als de energie spaarstand is ingeschakeld zal de machine minder energie verbruiken. Het display geeft aan wanneer de machine in de energie spaarstand staat.

Plaats een beker of selecteer een consumptie om de energie spaarstand tijdelijk uit te zetten. De machine zal automatisch terugkeren in de energie spaarstand.

Het is mogelijk dat de machine gaat opwarmen alvorens er een consumptie bereid kan worden, dit is afhankelijk aan hoelang de machine in de energie spaarstand staat.

## 3 GEBRUIK

### 3.1 Containers vullen

De containers bevatten de ingrediënten voor het bereiden van de consumpties. U kunt de containers vullen door het bovendeksel te openen en de containers in de machine te vullen.



Let erop dat geen vingers bekneld raken tijdens het vullen van de containers.



Let erop dat het juiste ingrediënt in de juiste container wordt gedaan.



Zie de sticker aan de binnenzijde van de deur voor een overzicht van de onderhoudsfuncties.

#### 3.1.1 Ingrediëntcontainers vullen in de machine

1. Open de deur van de machine.
2. Open de deksel van de ingrediëntencontainer.
3. Vul de ingrediëntencontainer die u bij wilt vullen met de juiste ingrediënten.
4. Als de ingrediëntencontainer geheel leeg was, moet de aanvoer weer gevuld worden.
  - Zet een drank welke het ingrediënten bevat waarmee de container gevuld is. Herhaal het zetten van een drank totdat het ingrediënt uit de container loopt.
5. Sluit de deksel van de ingrediëntencontainer.
6. Spoel de mengkamer als daar ingrediënten in zijn gevallen, zie paragraaf 4.5.
7. Sluit de deur van de machine.

## 4 ONDERHOUD EN REINIGING

Nauwkeurig onderhoud en in het bijzonder een zorgvuldige reiniging zijn basisvoorwaarden voor een goede productkwaliteit en een probleemloze werking.

Dit toestel is zodanig ontworpen dat de eigenaar of licentiehouder het in een relatief korte tijd grondig kan reinigen en onderhouden.



Lees eerst paragraaf 4.1 alvorens onderhoudsactiviteiten aan het toestel te verrichten. De beschreven onderhoudsactiviteiten mogen alleen uitgevoerd worden door opgeleide en bevoegde gebruikers, in verband met veiligheid, hygiëne en de levensduur van de machine.

### 4.1 Veiligheidsvoorschriften - onderhoud en reiniging

- Raadpleeg ook paragraaf 1.2.
- Voer de procedures uit met inachtneming van de regels voor hygiëne.
- Reparaties aan de machine mogen uitsluitend door geschoolde servicemonteurs worden uitgevoerd.
- Onderhoud aan het elektrische systeem mag uitsluitend door geschoolde servicemonteurs worden uitgevoerd, die over een grondige kennis van elektrotechniek beschikken.



Waarschuwing voor verbranding: onderdelen binnenin de machine kunnen erg heet zijn.

- Gebruik de machine niet voordat alle verwijderde onderdelen weer correct zijn aangebracht, nadat u de machine hebt gereinigd of nadat u onderhoud hebt uitgevoerd.

Inspecteer vervolgens de binnenzijde van de machine:

- De uitgiftepijpen moet op het midden van de beker zijn gericht.
- De ingrediëntcontainers moeten goed zijn geplaatst.
- De mixerdelen moeten correct zijn geplaatst.
- De afvalbak moet zijn geplaatst. (indien van toepassing)
- De zetgroep moet correct zijn geplaatst. (indien van toepassing)

## 4.2 Bederfelijke ingrediënten



De ingrediënten zijn voorzien van een uiterste gebruiksdatum. Daarom moet met het volgende rekening gehouden worden:

- Houd u altijd aan de houdbaarheidsdatum op de verpakking.
- Gebruik geen ingrediënten die de uiterste houdbaarheidsdatum naderen.
- Vervang ingrediënten waarvan de uiterste houdbaarheidsdatum is verlopen.
- Gebruik geopende ingrediënten niet langer dan de aangegeven houdbaarheidsdatum.
- Vervang geopende ingrediënten wanneer de uiterste houdbaarheidsdatum is verlopen.
- Gebruik alleen de schoonmaakmiddelen die in het dagelijks- en wekelijks reinigingsschema genoemd worden en volg de instructies op de verpakking.

## 4.3 Servicepaneel

Als u de deur opent, wordt het servicepaneel zichtbaar. Via het servicepaneel kunt u de volgende taken uitvoeren (indien aanwezig):

Toets	Functie
1	Spoel mixer 1
2	Spoel mixer 2
3	Spoel mixer 3
4	Spoel mixer 4
5	Spoel mixer 5
6	Gratis / betaalde uitgifte
7	Containertellers resetten
8	Tellers uitlezen
9	Geen functie
0	Ventielen reinigen

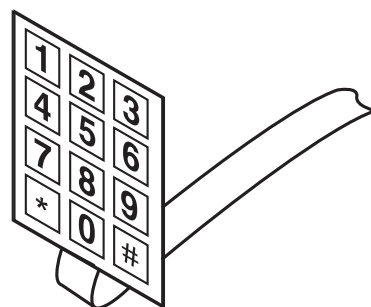

Figuur 4-1

## 4.4 Onderhoud

De kwaliteit van de dranken is alleen gegarandeerd als het toestel regelmatig degelijk onderhouden wordt. Een aantal essentiële onderdelen van het toestel zijn zeer gevoelig voor vuil. Het gebruik van dit toestel vereist zowel dagelijks als wekelijks onderhoud.



Was uw handen voordat u met de volgende procedures verder gaat.

## 4.5 Dagelijks onderhoud

Voer de volgende handelingen dagelijks uit:

- Controleer de inhoud van de ingrediëntencontainers, vul deze zo nodig bij.
- Reinig en leeg de lekbak.
- Spoel de mixers en reinig de ventielen (minimaal 2x per dag).
- Reinig de buitenkant van de machine, inclusief gebruikerspaneel.

Bij het reinigen, let op het volgende:

- Reinig de machine en onderdelen met een licht vochtige schone doek of papieren tissue.
- Zet de gereinigde onderdelen altijd terug in de machine.
- Reinig de machine zo nodig vaker dan aangegeven, bij veelvuldig gebruik zal vaker reinigen nodig zijn.

### 4.5.1 Ingrediëntencontainers controleren

1. Open de deur van de machine.
2. Controleer of de ingrediëntencontainers nog voldoende ingrediënten bevatten.
3. Indien nodig vul de containers bij zoals beschreven in paragraaf 3.1.
4. Sluit de deur van de machine.

### 4.5.2 Lekbak reinigen



De lekbak is niet vaatwasmachine bestendig.

1. Neem de lekbak voorzichtig uit de machine.
2. Ledig en reinig de lekbak.
3. Plaats de lekbak terug in de machine.

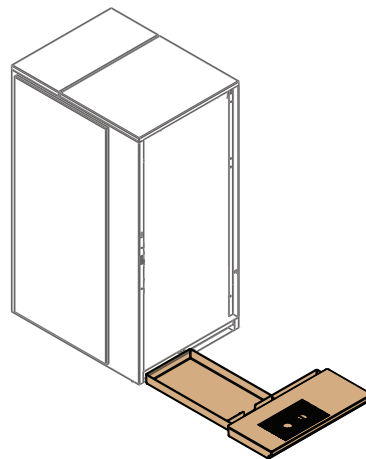

Figuur 4-2

## 4.5.3 Spoelen van de mixers



Het water tijdens het spoelen van de machine is erg heet en kan brandwonden veroorzaken.



Let op: zorg ervoor dat de kan of beker groot genoeg is om het spoelwater in op te vangen, minimaal 1,5L.

1. Open de deur van de machine.
2. Plaats een kan of beker onder de uitgiftehouder van minimaal 1,5L.
3. Spoel de mixers met het servicepaneel, druk op knop 0: "Ventielen reinigen".
  - Om afzonderlijk de mixers te spoelen, druk op knop 1, 2, 3, 4 of 5.
4. Verwijder en ledig de kan of beker.
5. Sluit de deur van de machine.

## 4.5.4 Buitenkant reinigen

Reinig de buitenkant van de machine met een licht vochtige schone doek of papieren tissue. Let hierbij speciaal op:

- Het gebruikerspaneel.
- Rondom de drankuitgifte.
- De onderkant van de deur.

## 4.6 Wekelijks onderhoud

Voer de volgende handelingen wekelijks uit:

- Reinig de mixerdelen
- Reinig de afzuigkamer onder de containers.

Bij het reinigen, let op het volgende:

- Reinig de machine en onderdelen met een licht vochtige schone doek of papieren tissue.
- Zet de gereinigde onderdelen direct weer terug in de machine.
- Reinig de machine zo nodig vaker dan aangegeven, bij veelvuldig gebruik zal vaker reinigen nodig zijn.



## 4.6.1 Mixerdelen en afzuigkamer reinigen

Reinig de volgende onderdelen:

- Afzuigkappen (A)
- Mengkamers (B)
- Mixerbladen (E)
- Slangen
- Afzuigkamer



Let op dat er geen krassen in de mengkamer komen bij het reinigen.

1. Open de deur van de machine.
2. Verwijder de gesloten ingrediëntencontainers uit de machine. Bewaar deze op een schone en droge plaats.
3. Verwijder de afzuigkamer waar de containers in de machine op rusten.
4. Verwijder de slangen van de mengkamers.
5. Verwijder de slangen van de uitgiftepijpen.
6. Verwijder de uitgiftepijpen uit de uitgiftehouder.
7. Ontgrendel de mengkamer (B) door de groene beugel (C) aan de onderzijde naar voren te halen.
8. Neem de mengkamer (B) uit de machine door deze recht naar voren te trekken (D).
9. Neem de afzuigkap (A) van de mengkamer (B) af.
10. Gebruik de tool om het mixerblad (E) van de motoras te verwijderen. Plaats de tool tussen mixerblad (E) en motoras (1). Beweeg de tool voorzichtig naar voren tot aan de klik (2). Verwijder het mixerblad daarna handmatig (3).
11. Reinig alle onderdelen en maak ze goed droog.
12. Reinig de directe omgeving rond de mixers in de machine met een licht vochtige schone doek.

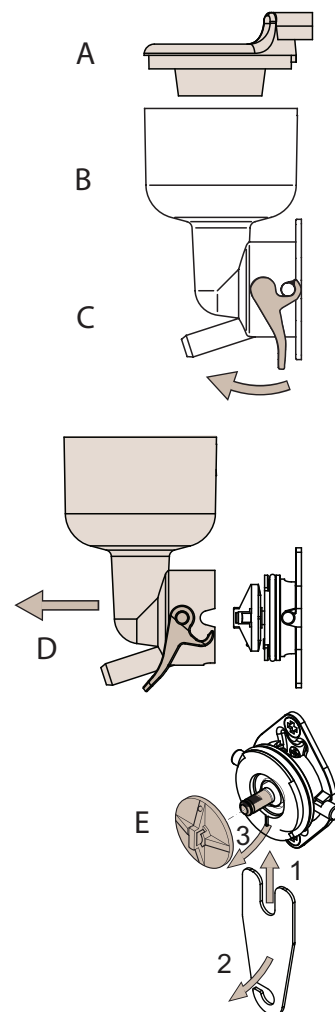

Figuur 4-3

13. Plaats het mixerblad (E) terug tot aan de klik. Zorg ervoor dat het markeerpunt op het mixerblad is uitgelijnd met het vlakke deel op de motoras, (zie figuur 4-4).
14. Plaats de mengkamer (B) met afzuigkap (A) terug en sluit de slangen met uitgiftepijpen aan.



Om lekkage te voorkomen moet de mengkamer goed vergrendeld worden. Let op dat de groene beugel goed vast zit, (zie figuur 4-4).

15. Plaats de afzuigkamer terug.
16. Plaats de ingrediëntencontainers terug in de machine op de juiste positie, zie hiervoor de stickers van de ingrediëntencontainers en de machine.
17. Spoel de mixers met het servicepaneel, zie paragraaf 4.5.3.
18. Controleer het systeem op lekkage.
19. Sluit de deur van de machine.

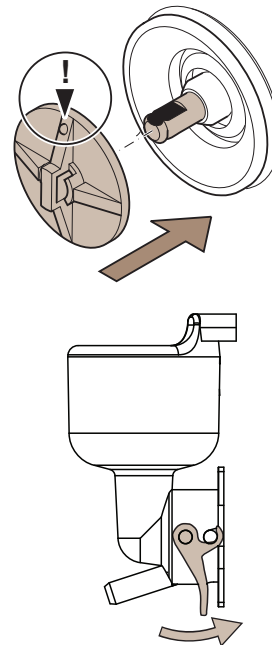

Figuur 4-4

## 4.7 Overzicht onderhoud (stickers)

De stickers met een overzicht van de uit te voeren onderhoudswerkzaamheden zijn in de binnenkant van de machine aangebracht.

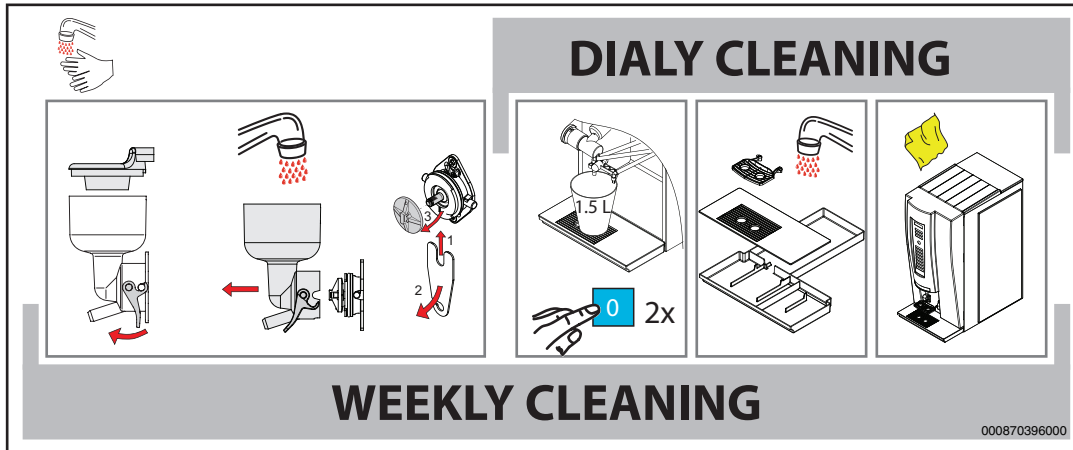

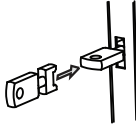
<ol style="list-style-type: none"> <li>1. Spoel mixer 1</li> <li>2. Spoel mixer 2</li> <li>3. Spoel mixer 3</li> <li>4. Spoel mixer 4</li> <li>5. Spoel mixer 5</li> <li>6. Gratis / betaalde uitgifte</li> <li>7. Containertellers resetten</li> <li>8. Tellers uitlezen</li> <li>9. Geen functie</li> <li>0. Ventielen reinigen</li> </ol> 	<ol style="list-style-type: none"> <li>1. Rinse mixer 1</li> <li>2. Rinse mixer 2</li> <li>3. Rinse mixer 3</li> <li>4. Rinse mixer 4</li> <li>5. Rinse mixer 5</li> <li>6. Paid / free vend</li> <li>7. Reset container counters</li> <li>8. Read drink counters</li> <li>9. No function</li> <li>0. Clean valves</li> </ol>
<ol style="list-style-type: none"> <li>1. Mixer 1 spül</li> <li>2. Mixer 2 spült</li> <li>3. Mixer 3 spült</li> <li>4. Mixer 4 spült</li> <li>5. Mixer 5 spült</li> <li>6. Gratis / Zahler Produkt Gezahlt</li> <li>7. Behälter zurück stellen</li> <li>8. Zähler auslesen</li> <li>9. Kein function</li> <li>0. Reinigung Ventile</li> </ol>	<ol style="list-style-type: none"> <li>1. Rincer mixeur 1</li> <li>2. Rincer mixeur 2</li> <li>3. Rincer mixeur 3</li> <li>4. Rincer mixeur 4</li> <li>5. Rincer mixeur 5</li> <li>6. Emission / payante libre</li> <li>7. Pipeau prép / éteint</li> <li>8. Dispositifs de comptage / achever de lire</li> <li>9. Pas de fonction</li> <li>0. Eau prép / éteint</li> </ol>

000866634000

## 5 PROBLEMEN OPLOSSEN

### 5.1 Gebruikerspaneel en bedieningspaneel

Het gebruikerspaneel geeft onder andere de status en foutmeldingen van de machine weer.

Het bedieningspaneel kan gebruikt worden om de machine te reinigen en te programmeren.

#### 5.1.1 Foutmeldingen

Ondanks alle genomen voorzorgsmaatregelen kunnen er zich in de machine storingen voordoen. In dat geval zal er een foutmelding worden weergegeven. In de tabel worden er (indien van toepassing) een aantal mogelijke foutmeldingen met hun oorzaken en oplossingen vermeld.

Foutmelding	Oorzaak	Oplossing
Vul container x	Container x is leeg	Vul de container en reset de foutmelding
Afvalbak legen	De afvalbak is vol	Afvalbak ledigen en reinigen
Zetgroep spoelen		Spoel de zetgroep
Zetgroep reinigen		Reinig de zetgroep handmatig
Lekbak legen	De lekbak is vol	Lekbak legen
Vervang filterrol	Filterrol is op	Plaats een nieuwe filterrol
Exact change	Niet genoeg wisselgeld in geld-wisselaar	Betaal met gepast geld
Drank uitgeschakeld	Gekozen drank niet beschikbaar	Neem contact op met uw leverancier
Vervang kalkfilter	Levensduur van het kalkfilter is voorbij	Vervang het kalkfilter
Boiler warmt op	De temperatuur van de boiler is te laag	Wacht tot boiler is opgewarmd
Geen water	Waterniveau te laag / geen waterstroming	Controleer de watertoevoer van de machine

## 5.1.2 Bedieningspaneel in programmeermodus

Als de gebruiker de programmeermodus gebruikt, beschikt het bedieningspaneel over de volgende functies:

- **+** of **-**, deze toetsen dienen om te navigeren door het menu, of om waarden te verhogen of te verlagen.
- **ESC**, deze toets navigeert terug door het menu en annuleert de ingestelde waarde.
- **ENTER**, deze toets bevestigt de ingestelde waarde.

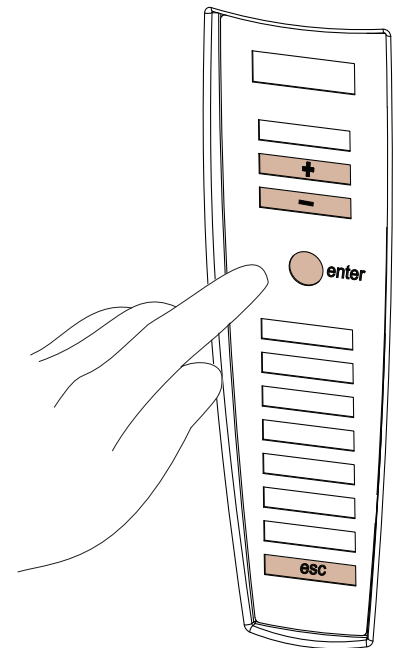

Figuur 5-1

### 5.1.3 Gebruikersmenu (Operator)

Druk op # van het servicepaneel aan de binnenkant van de machine en geef de pincode in.

De standaard pincode voor de het gebruikersmenu is **4321**.

Menu onderwerp	Beschrijving
Drank tellers	- uitlezen van de tellerstand per drank - resetten van de tellerstand
Tijd & datum	- wijzigen tijd - wijzigen datum - wijzigen dag - in-/uitschakelen op display - instellen tijdcorrectie
Temperatuur	- wijzigen van de temperatuur (ing. water standaard 95°C,) - instellen van de sensor
Betaalsysteem	-inlezen gebruikersmenu
Pin code	- inlezen gebruikersmenu
Machine info.	- uitlezen van het machine type, display, tijd, datum, taal, waterfilter, etc.



Figuur 5-2

## 6 TECHNISCHE SPECIFICATIES

### 6.1 Elektrisch systeem



Raadpleeg het typeplaatje voor de juiste configuratie van de machine, zie paragraaf 1.7.

Omschrijving	Waarde	Waarde
Voltage	230 V	230V (2 fasen)
Frequentie	50 Hz	50 Hz
Opgenomen vermogen	2,31kW / 3,06 kW	6,12 kW

### 6.2 Watersysteem

Omschrijving	Waarde
Water aansluiting	G 3/4 inch - buitenste ring
Minimale waterdruk	1,5 bar (150 kPa)
Maximaal toegestane waterdruk	8 bar (800 kPa) <sup>1</sup>

1. Als de druk hoger is, dient u een drukverlager te installeren.

### 6.3 Geluidsniveau

Omschrijving	Waarde
In werking	max. 70 dB(A)



Metingen volgens DIN 45635, bij normaal gebruik.

### 6.4 Omgevingscondities

Omschrijving	Waarde
Omgevingstemperatuur	5 - 40 °C



Zet de machine nooit in een ruimte waarin de temperatuur lager dan 0 °C kan worden, dit in verband met bevroeringsgevaar van het water.

## 6.5 Afmetingen en gewicht

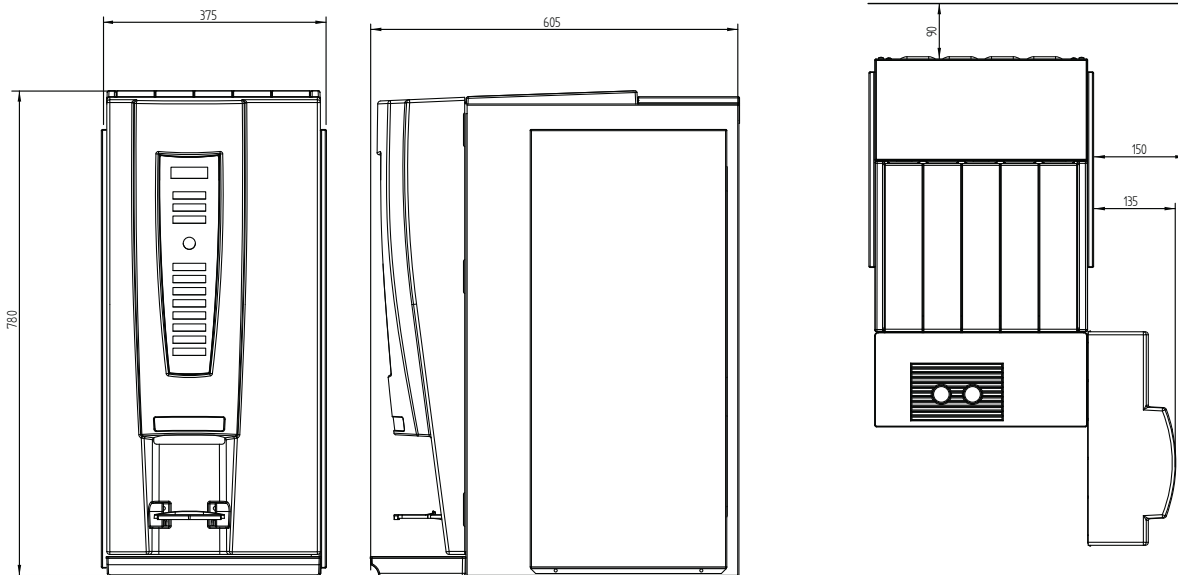

Figuur 6-1

Omschrijving	Waarde
Hoogte <sup>1</sup>	780 mm
Breedte	375 mm
Diepte	605 mm
Leeg gewicht	38 kg

1. Minimum hoogte. Exacte hoogte afhankelijk van stelvoetjes.